

# Humidity & Temperature Transmitter

## HT120



- Precision Relative Humidity  $\pm 3\%$  RH
- High Accuracy Temperature  $\pm 0.4\text{ }^{\circ}\text{C}$
- Output 2 Wire 4-20 mA (Loop Powered)

**Humidity & Temperature Transmitter HT120** เป็นอุปกรณ์เซ็นเซอร์ที่ใช้ในการตรวจสอบความชื้นและอุณหภูมิในอากาศแวดล้อมได้อย่างแม่นยำ โดย HT120 จะตรวจวัดความชื้นและอุณหภูมิโดยรอบอย่างต่อเนื่องและส่งสัญญาณเอาต์พุต 4 - 20 mA ซึ่งเป็นสัญญาณทางไฟฟ้าที่นิยมมากที่สุดออกมา เซ็นเซอร์ถูกออกแบบมาเพื่อให้สามารถติดตั้งได้ง่ายรวมถึงสามารถติดตั้งในบริเวณที่มีฝุ่นหรือละอองน้ำได้

### Specifications

#### Input

**Number of Channel:** 2 Channels

**Input Type:** Humidity, Temperature

**Input Range:**

#### Humidity

*Input Range:* 0 to 100 % RH

*Working Range:* 5 to 95 % RH

*Response Time:* 1 sec.

*Precision Relative:*  $\pm 3\%$  RH (Max.),

0 - 80 % RH

#### Temperature

*Input Range:* 0 to 100  $^{\circ}\text{C}$

*Working Range:* 0 to 60  $^{\circ}\text{C}$

*Accuracy:*  $\pm 0.4\text{ }^{\circ}\text{C}$  (Max.),

(-)10 to 85  $^{\circ}\text{C}$

#### Analog Output

**Number of Channel:** 2 Channels

**Output Type:** Current (2-Wire)

**Output Range:** 4 to 20 mA

**Loop Powered:** 15 to 35 VDC

**Output Load Resistance:**

$$R_{\text{load (Max.)}} = (V_{\text{supply}} - 15)/0.02$$

**Isolation Voltage:** 500 Vrms, Between Output

#### Environmental Limits

**Operating Temperature:** 0 to 60  $^{\circ}\text{C}$

**Operating Humidity:** 5 to 95% RH

**Storage Temperature:** 0 to 70  $^{\circ}\text{C}$

#### Physical Characteristics

**Dimension:** W65 x H140 x D55 mm.

**Protection:** IP67

#### Warranty

**Warranty Period:** 1 Year

### Ordering Information:

Example HT120

### Package Checklist

1. HT120

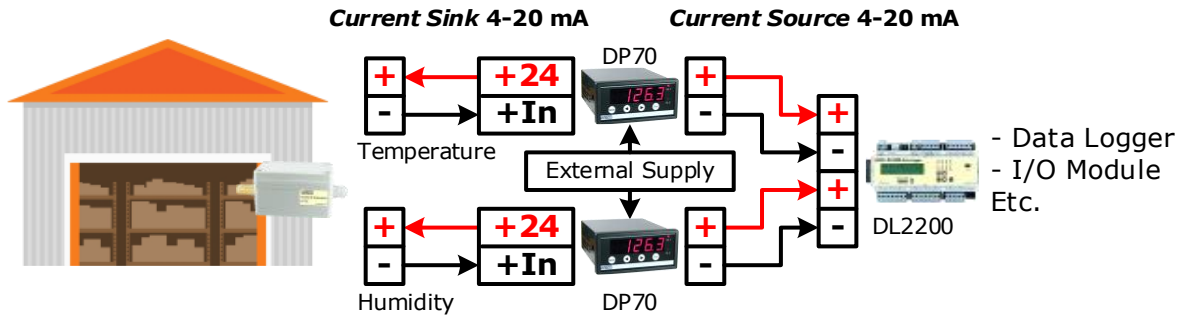

monitor or record data the humidity and temperature

**Dimension** (Unit: mm.)

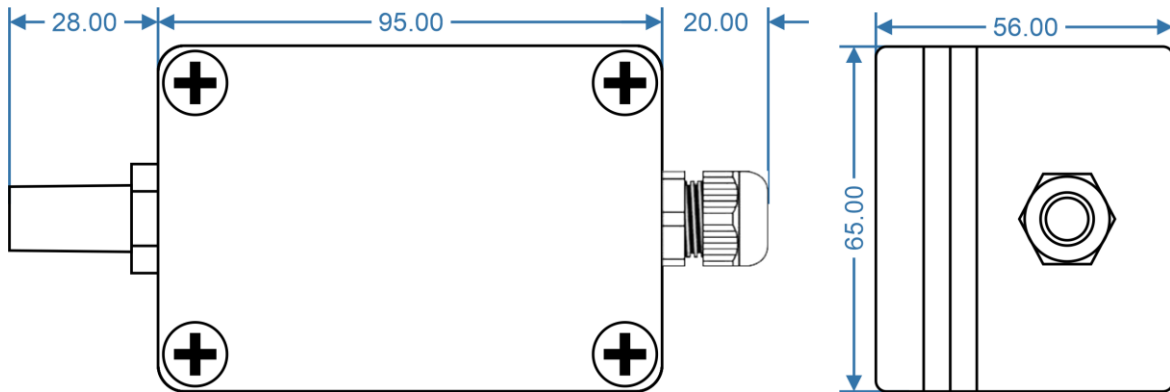

**Wiring**

